

Bestellung von Schlauchleitungen

Firma: _____

Adresse: _____

Postfach: _____

Ansprechpartner: _____

PLZ / Ort: _____

Tel. Nr.: _____

Auftrag

Wunsch-Liefertermin: _____

Anfrage

Datum: _____

Unterschrift: _____

| Menge | Pressarmatur 1 | Schlauchtyp | Pressarmatur 2 | Gesamtlänge in mm | Stellung |
|-------|----------------|-------------|----------------|-------------------|----------|
| | | | | | |
| | | | | | |
| | | | | | |

Beispiele zur Ermittlung der Gesamtlänge (NL) in mm:

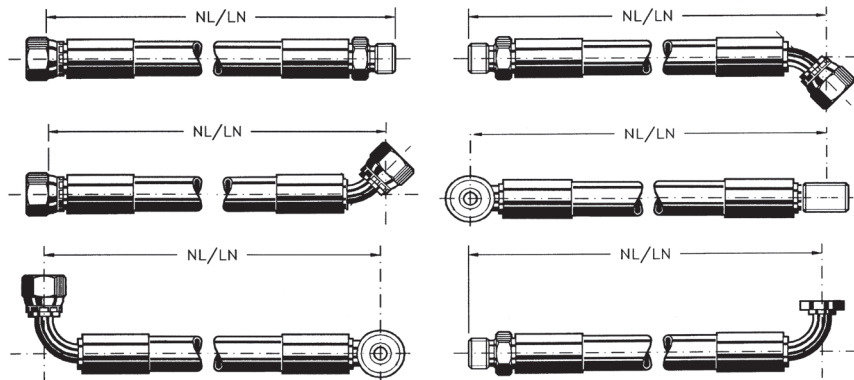

Bemerkungen:

Ausgangslage:

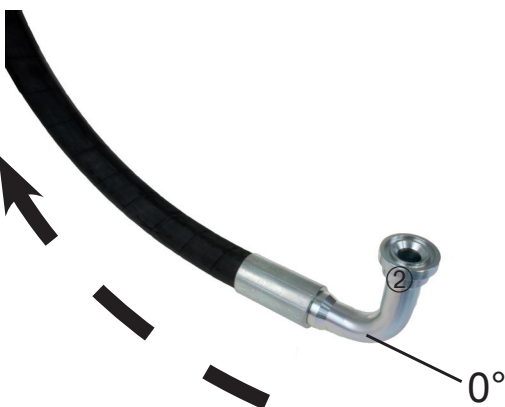

Die natürliche Biegung des Schlauches /
Le cintrage naturel du tuyau

Wichtig: Stellung oben (0°)
für den entfernteren
Bogenrippel.

Important: Position
vers le haut (0°) pour le
raccord coudé le plus
éloigné.

Stellung der Armaturen:

